



JESSY

ТРЕНАЖЕР: «БІГОВА ДОРИЖКА»



ІНСТРУКЦІЯ КОРИСТУВАЧА



КОНСУЛЬТАЦІЙНА ПІДТРИМКА КЛІЄНТІВ ЗА ТЕЛЕФОНОМ
8-044-592-00-44
INFO@INTERATLETIKA.COM

СЕРТИФІКАТ



На систему менеджменту згідно з
ISO 9001 : 2000

Відповідно до методики TÜV CERT підтверджує, що підприємство

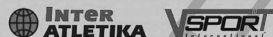

ТОВ «Компанія Спорттехніка»
вул. Ушинського, 24
м. Чернігів, 14014, Україна

застосовує систему управління якістю згідно з вищезазначеним стандартом у наступній сфері діяльності
Сфера діяльності:

**проекткування, виробництво, реалізація і
подальше обслуговування спортивно-тренажерного
та дитячого ігрового обладнання.**

Регістраційний номер сертифіката 44 100 068064
Звіт про аудит № 3501 1332

Чинний до 2014-05-26

С. Вольфганг
TÜV NORD CERT GmbH, орган з
сертифікації в системі TÜV CERT

Есен, 2011-05-27

Сертифікацію проведено відповідно до затвердженої у TÜV CERT методики аудитування та сертифікації і підлягає періодичним наглядовим аудиторам.

TÜV NORD CERT GmbH Langemarkstraße 20 45141 Essen www.tuev-nord-cert.com



TGA-ZM-30-95-60

TUV NORD

Наше производство первое в своей отрасли, получило между-
народный сертификат качества ISO 9001: 2000, TÜV.

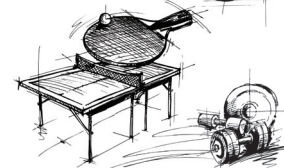
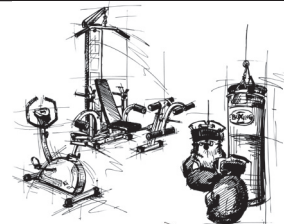

Виробництво та поставка професійного
обладнання для фітнес-центрів.

Продаж домашнього силового і
кардіо обладнання.

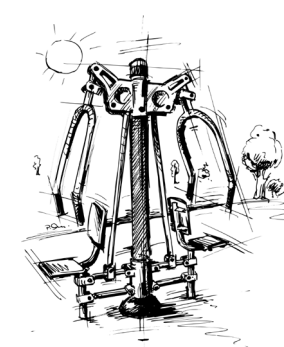

Виробництво та установка дитячого
ігрового обладнання.

Виробництво та установка спортивних
майданчиків та вуличних тренажерів.

ПРАВИЛА ТЕХНІКИ БЕЗПЕКИ.....	4
МОНТАЖ ТРЕНАЖЕРА.....	6
СКЛАДОВІ ЧАСТИНИ.....	10
ЗАГАЛЬНІ ХАРАКТЕРИСТИКИ.....	13
ТЕХНІЧНЕ ОБСЛУГОВУВАННЯ.....	14
ГАРАНТІЙНЕ ОБСЛУГОВУВАННЯ.....	17
ГАРАНТІЙНІ ЗОБОВ'ЯЗАННЯ.....	18
ГАРАНТІЙНИЙ ТАЛОН.....	19

Тренажер повинен використовуватися тільки за призначенням, тобто для фізичних тренувань одночасно однієї дорослої людини.

- Тренажер не призначений для комерційного використання. Будь-яке інше використання пристрою заборонено і може бути небезпечно.
- Виробник не несе відповідальності за будь-які пошкодження або травми, викликані нецільовим використанням пристрою.
- Тренажер призначений для використання дорослими людьми, і дітям до 10 років не можна грати з ним. Діти при грі поведуться непередбачувано, і можуть виникнути небезпечні ситуації, за які виробник не несе відповідальності. Якщо, незважаючи на це, дітям буде дозволено тренуватися, проінструкуйте їх про правила користування устаткуванням і проконтролюйте дотримання останніх.
- Тренажер був розроблений відповідно до найсучасніших стандартів безпеки.
- Не використовуйте корозійні або абразивні матеріали для чищення виробу.
- Неправильний ремонт і зміна конструкції виробу (наприклад, видалення або заміна оригінальних деталей) можуть бути небезпечні.
- Використання виробу з несправностями може бути небезпечно або зменшити термін служби тренажера. З цієї причини, зношені або пошкоджені вузли повинні бути замінені, і тільки після цього допускається відновлення експлуатації виробу.

Використовуйте тільки оригінальні запасні частини «InterFit».

- При регулярній експлуатації виробу, перевіряйте справність його вузлів і деталей кожні 1-2 місяці. Зверніть особливу увагу на надійність затягування різьбових з'єднань. Максимальна увага до болтів фіксації сидла і важелів. Тренажер повинен бути встановлений на міцній рівній поверхні. Слідкуйте за тим, щоб не пошкодити електричний провід і щоб він не заважав. Під тренажером не має бути нічого стороннього. У жодному разі не торкайтеся руками бігової стрічки, під час руху. Поблизу неї або роликів не повинні знаходитися предмети, які можуть потрапити всередину і привести до травми або поломки.
- Тренажер не призначений для тренувань людей, чия вага перевищує 120 кг.
- Встановлюйте тренажер, залишаючи за ним 2 м вільного простору і по 1 м з боків.
- Не слід тримати джерела потужного електромагнітного випромінювання (наприклад, мобільні телефони) поряд з електронними вимірювальними пристроями тренажера, оскільки це може призвести до спотворення відображуваних даних (наприклад, пульс).

Неправильне або надмірно інтенсивне виконання вправ може зашкодити Вашому здоров'ю!

ПОПЕРЕДЖЕННЯ

Перед початком будь-якої програми тренувань проконсультуйтеся з лікарем. Рекомендується пройти повне медичне обстеження перед тим, як почати активно тренуватись.

ЗАСТЕРЕЖЕННЯ

- Не торкайтеся рухомих частин тренажера.
- Одягайте відповідний спортивний одяг. Не вдягайте взуття зі шкіряними підшвами чи високими підборами. Довге волосся зачісуйте назад.
- Не хитайте тренажер і будьте обережними під час збирання та розбирання тренажера.
- Не використовуйте комплектуюче обладнання, яке спеціально не рекомендоване виробником - це може викликати пошкодження тренажера.
- Зберігайте достатній простір з обох сторін тренажера для його збирання та розбирання.
- При виявленні будь-яких порушень у функціонуванні обладнання негайно припиніть тренування та зверніться до офіційного дилера для ремонту тренажера.
- Тренуйтеся в межах рекомендованого рівня. Не виснажуйте себе тренуваннями.
- Якщо відчуваєте біль чи неприємні відчуття, **ПРИПИНІТЬ ТРЕНУВАННЯ** та негайно проконсультуйтеся зі своїм лікарем.

Важливо, щоб тренажер був правильно зібраний. Ми рекомендуємо, щоб установка та збір проводилися добре навченим персоналом.

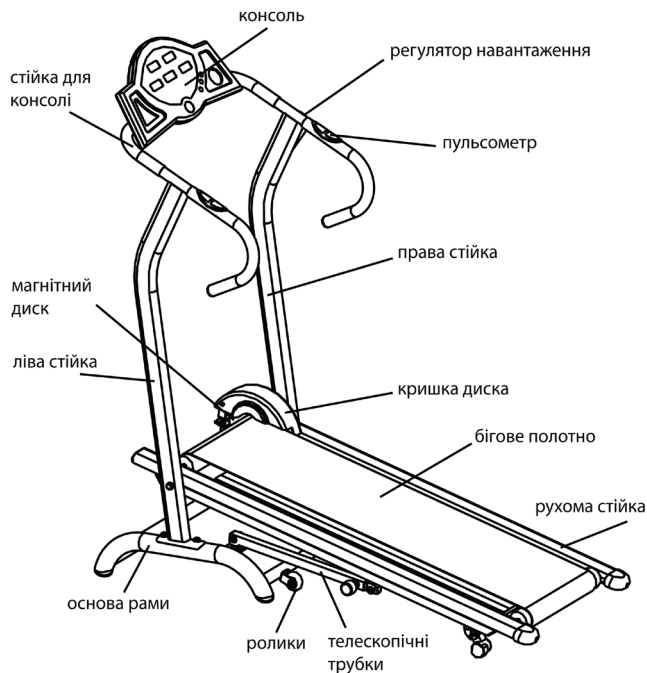

Перед складанням устаткування ретельно вивчіть малюнки. Виконуйте дії в послідовності, показаної на малюнках.

Переконайтеся, що всі деталі виробу є в наявності (Див. розділ “Список деталей”) і що вони не пошкоджені.

Будьте обережні при складанні механізму, щоб уникнути отримання травми.

Переконайтеся, що Ваше робоче місце вільне від можливих джерел небезпеки. Не розкидайте інструменти навколо. Завжди забирайте пакувальні матеріали, щоб вони не могли заподіяти Вам ніякої шкоди.

Перш, ніж розпочати складання тренажера - ознайомтеся з найменуваннями складових деталей.

ПРИМІТКА:

Наша компанія залишає за собою право вносити зміни у зовнішній вигляд та технічні характеристики бігової дорожки.

Перед тим як зібрати тренажер, будь ласка, перевірте його правильну комплектацію. Бігова доріжка повинна бути зібрана відповідно слідуєчим крокам:

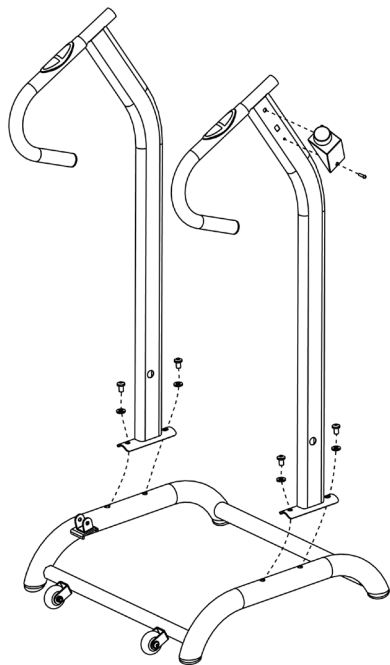

Крок 1: Установіть ліву та праву стійки до основи за допомогою 4хM10x16 шестигранного шурупа та 4хØ10 шайб; потім зафіксуйте п'ятирівневий регулятор навантаження на правій стійці за допомогою 1 M5x12 хрестоподібного шурупа.

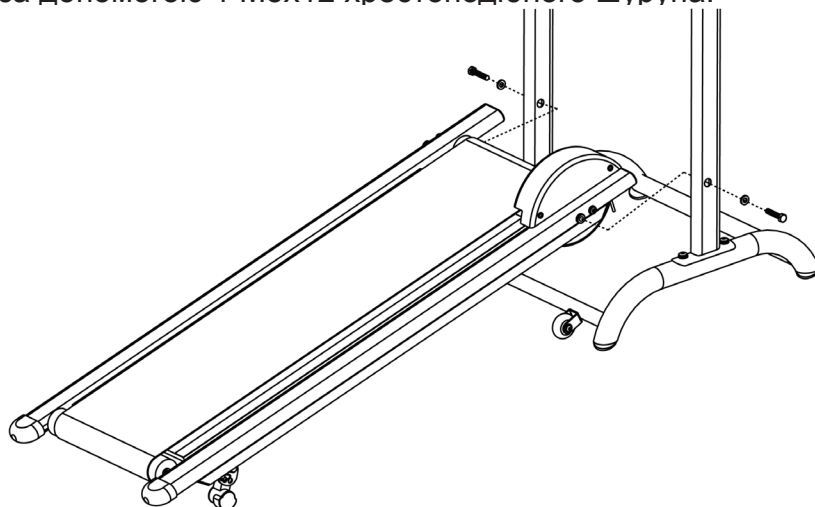

Крок 2: Установіть рухоми частину бігової доріжки до правої та лівої стійки за допомогою 2 M10x500 шестиграних шурупів та 2хØ10 шайб.

Крок 3: Після фіксації рухомої частини, установіть п'ятирівневий регулятор навантаження. Для більш детального розуміння порядку збирання, будь ласка, ознайомтесь з схематичними малюнками.

Крок 4: Зафіксуйте консоль на лівій та правій вертикальній рамі за допомогою 4 напівкруглих хрестоподібних болтів. Потім зафіксуйте консоль на тримачі.

Крок 5: Трохи підніміть рухому частину. Потім вставити телескоп з боку рухомого полотна бігової доріжки та під рамою. Зафіксувати телескоп за допомогою 2 M8x40 шестигранних болтів, 2xM8 самоконтрагаїчних гайок та 4 Ø8 амортизаторів.

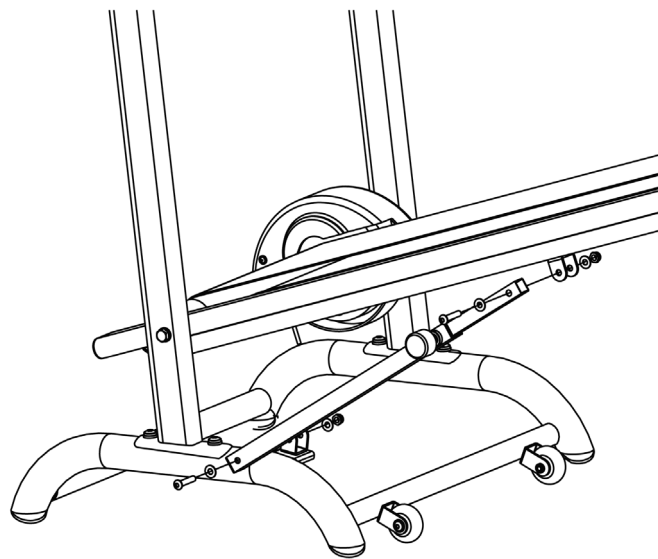
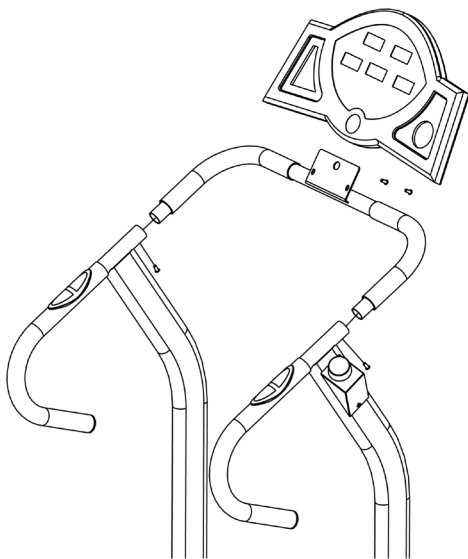

УСТАНОВКА МАГНІТНОЇ РЕГУЛЮЮЧОЇ ЧАСТИНИ:

1. Зафіксуйте магнітну регулюючу пластину на рухомій рамі за допомогою 2 М5х12 болтів як показано на малюнку.

2. Пригвинтіть обмежувальний болт як показано на малюнку, надіньте кришку на компресорну пружину та вставте її в довгий круглий отвір магнітної регулюючої пластини.

3. Установіть сталевий трос: кінці сталевого тросу протягніть через отвір та зафіксуйте. Затягніть гайки до шпильок сталевого тросу.

Для точного регулювання пристосування - обмежувальний болт обертати до упору в бік мінуса, потім зверху приєднати регулюючу пластину (не плутати з компресійною пружиною) і опломбувати кінець сталевого тросу по середині магнітної регулюючої пластини.

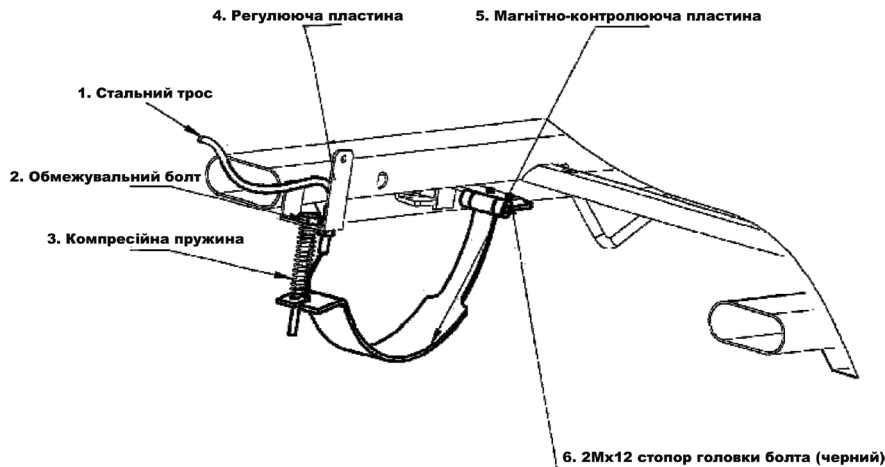

ІНСТРУКЦІЇ ПО РЕГУЛЮВАННЮ НАВАНТАЖЕННЯ ДЛЯ КОРИСТУВАЧА

Бігові функції:

1. Обертати болт точної настройки апарату до упору в бік плюсу, щоб збільшити біговий опір; і навпаки, щоб зменшити. Збільшуйте навантаження відповідно до спортивної підготовки.

2. За допомогою фіксатора під біговою рамою, можна регулювати кут нахилу.

№	Назва	Кількість
1	Основа рами	1
2	Заглушки	4
3	M8x30 хрестоподібний шуруп	4
4	Ø10 плоска шайба	8
5	M10x16 шестигранний болт	4
6	M10x50 шестигранний болт	2
7	Права стійка	1
8	Ліва стійка	1
9	M50x12 шестигранний болт	10
10	Регулятор навантаження	1
11	Пінопластова ручка	2
12	Консоль	1
13	Стойка для консолі	1
14	Пульсометер	2
15	Ø4x20 хрестоподібний шуруп	2
16	Ø28 заглушка	2
17	Пінопластова ручка	2
18	Ø6 плоска шайба	9

№	Назва	Кількість
19	Кришка для колеса	1
20	Передній вал	1
21	M8 Дугоподібна шайба	2
22	M8x25 шестигранний болт	2
23	Заглушка	2
24	M8 гайка	1
25	Стопор	4
26	Магнітна пластина	1
27	Болт	1
28	Бігове полотно	1
29	Бокові смужки	2
30	Бігова дека	8
31	M6x26 шестигранний болт	6
32	Заднє рухоме колесо	1
33	M6x85 шестигранний шуруп	2
34	Заглушка	2
35	Заглушка	2
36	Регулятор кута нахилу	2

№	Назва	Кіль-ть
37	Кришка для ніжки	2
38	Фіксатор	2
39	M10x45 шести-гранний	2
40	M10 гайка	2
41	Рухома стійка	1
42	M8x40 шести-гранний болт	4
43	Ø8 плоска шайба	4
44	Гайка	4
45	Телескоп	1
46	Ролик	2

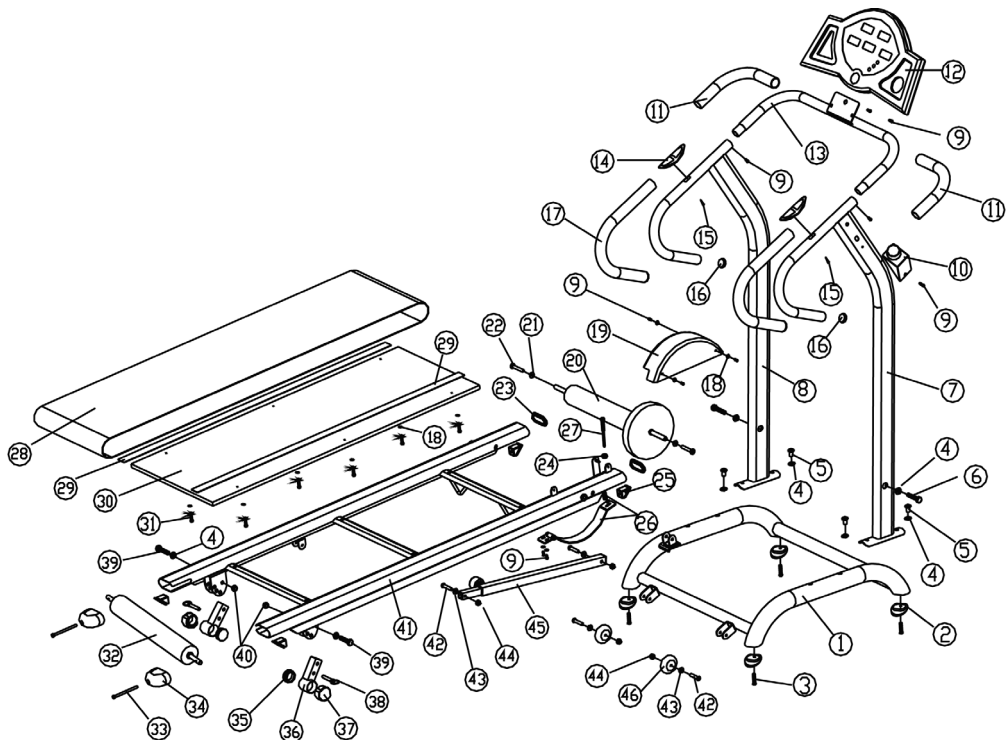

Бігова доріжка «JESY» не вимагає значних зусиль для її обслуговування. Проте, рекомендується регулярно чистення для того, щоб тримати тренажер в найкращому робочому стані.

УВАГА!

В жодному випадку не припускайте потрапляння рідини на тренажер.

Для чистення деталей використовуйте м'який засіб. Переконайтеся, що тренажер повністю сухий перед тим, як його використовувати. Під час тренування рекомендується тримати рідину подалі від тренажера. Якщо рідину буде розлито на тренажер, це вплине на його гарантію.

ОПИС ТА РОБОТА ТРЕНАЖЕРІВ ПРИЗНАЧЕННЯ ТРЕНАЖЕРІВ

Тренажери призначені для занять спортом (фізичного тренування) в умовах професійних спортивних залів. Під використанням тренажерів в спортивних залах розуміється використання тренажерів в закритому приміщенні (захищеному від впливу зовнішніх факторів - дощ, сніг, прямі сонячні промені, тощо).

Максимальна вага користувача	Кг	120
Країна виробництва	-	Китай
Робоча температура в приміщенні	С°	від +5С°

УСТРІЙ ТА РОБОТА. Принцип дії тренажерів полягає в передачі під час тренування навантаження на м'язи людини за рахунок спеціальної траєкторії руху окремих частин тренажерів та штучного механічного ускладнення або полегшення такого руху з метою регулювання навантаження. В залежності від ступеня фізичної підготовки конкретної людини, тренажери можуть бути відрегульовані на різні режими навантаження.

ІНСТРУМЕНТ ТА ПРИНАЛЕЖНОСТІ. В комплект тренажера не входить інструмент, необхідний для збирання тренажера.

МАРКУВАННЯ ТА ПЛОМБУВАННЯ. Кожен тренажер лінії містить спеціальне маркування (код виробу, дата виготовлення).

ПАКУВАННЯ. Тренажер постачається в упаковці для уникнення пошкоджень при транспортуванні. В залежності від моделі та типу тренажера окремі деталі тренажера можуть бути додатково упаковані в поліетилен. Упаковка має бути збережена Покупцем (повернення тренажера здійснюється виключно в упаковці). Пломби на упаковці відсутні.

ТЕХНІЧНЕ ОБСЛУГОВУВАННЯ ТРЕНАЖЕРА - ЗАГАЛЬНІ ВКАЗІВКИ. Тренажер має бути встановлений і атестований згідно з цим документом.

ПЕРЕВІРКА ПРАЦЕЗДАТНОСТІ ВИРОБУ.

Уважно перевірте цілісність елементів тренажерів, надійність з'єднання різьбових елементів.

ЗАСТЕРЕЖЕННЯ

З метою уникнення передчасного зносу, поламок, регулярно здійснюйте профілактичні перевірки тренажера.

Переконайтеся, що тренажер встановлено на твердій горизонтальній поверхні та його рівень виставлено правильно.

Завжди використовуйте тренажер виключно за призначенням. Якщо при використанні Ви чуєте зайві шуми (звуки) або помічаєте неправильну роботу тренажера, припиніть заняття до виявлення та повного усунення несправності.

Використовуйте зручний спортивний одяг для тренувань - попадання одягу в рухомі частини тренажерів може призвести до травм людини та пошкодження обладнання.

Завжди міцно тримайтеся за поручні тренажера та не відривайтеся від сидіння.

Не виконуйте вправ на тренажері після вживання алкоголю або будь-яких медичних препаратів.

Пересувайте тренажери обережно, з метою уникнення їх пошкоджень та псування. Зважуйте на вірогідність отримання травм. Завжди використовуйте правильну техніку під час підйому тренажера або зверніться за допомогою до інших осіб під час переміщення тренажера на інше місце.

ПОРЯДОК ТЕХНІЧНОГО ОБСЛУГОВУВАННЯ Забруднення з поверхонь тренажера необхідно змивати з використанням м'яких засобів, що не містять у своєму складі абразивних елементів та розчинників. Порядок та зміст технічного обслуговування зазначені описані в цій інструкції.

ЗАХОДИ БЕЗПЕКИ ПРИ ТЕХНІЧНОМУ ОБСЛУГОВУВАННІ Технічне обслуговування тренажера має право проводити людина, у якої є відповідна технічна освіта і яка пройшла інструктаж з техніки безпеки.

ПОТОЧНИЙ РЕМОНТ По закінченні гарантійного терміну експлуатації вузли і частини, які були під впливом підвищеного навантаження, слід замінити. Заміну вузлів слід проводити в спеціалізованому сервісному центрі.

ПОРЯДОК КОНТРОЛЮ СПРАВНОСТІ ТРЕНАЖЕРА

Тренажер повинен бути встановлений та атестований згідно даного керівництва з експлуатації.

Перед початком тренування необхідно перевірити цілісність елементів тренажера, надійність затягнення різьбових з'єднань.

ПЕРЕЛІК МОЖЛИВИХ НЕСПРАВНОСТЕЙ В ПРОЦЕСІ ВИКОРИСТАННЯ ТРЕНАЖЕРА ЗА ПРИЗНАЧЕННЯМ ТА РЕКОМЕНДАЦІЇ ВІДНОСНО ДІЙ КОРИСТУВАЧА ПРИ ЇХ ВИНИКНЕННІ.

При виникненні несправності тренажера зверніться, будь ласка, до сервісного центру виробника.

ЗАХОДИ БЕЗПЕКИ ПІД ЧАС ВИКОРИСТАННЯ ТРЕНАЖЕРА

Будь ласка, уважно прочитайте цей документ перед збиранням та початком використання тренажера. Ознайомлення з данним документом обов'язкове для всіх користувачів тренажера.

Виконання вправ дозволяється проводити при наявності в приміщенні не менше ніж двох осіб. Забороняється виконувати вправи на одному тренажері більш ніж одній людині одночасно, крім випадків підстрахування та тренування на багатопозиційних станціях.

Забороняється проводити заняття на несправному обладнанні. Забороняється вносити зміни в конструкцію тренажера. Безпечно та ефективно тренування на тренажері можливе лише за умови правильного збирання та своєчасного і регулярного догляду за тренажером.

Перед початком використання проконсультуйтеся з лікарем, щодо безпечності тренувань на данному тренажері для вашого здоров'я. А також для визначення фізичних особливостей Вашого організму, які можуть викликати ризик для Вашого здоров'я та безпеки, або не дозволять ефективно використовувати тренажер. Консультація лікаря особливо необхідна в тих випадках, коли Ви приймаєте медикаменти, які впливають на рівень серцебиття, кров'яного тиску та рівень холестерину. Слідкуйте за реакцією свого організму!

Неправильне використання тренажера або надмірні навантаження можуть спричинити шкоду Вашому здоров'ю. Припиніть тренування, якщо Ви відчуваєте наступні симптоми: біль, тиск у грудях, порушення серцебиття або дихання, слабкість або запаморочення. Не допускайте дітей та тварин до тренажера. Тренажер призначен виключно для дорослих людей.

Перед кожним використанням перевірте технічний стан та справність тренажера, зокрема необхідно впевнитись в надійному кріпленні всіх гвинтів та з'єднань.

ЗБЕРІГАННЯ ТРЕНАЖЕРА

УВАГА! Тренажер розраховано на постійне використання за призначенням (з урахуванням обмежень, визначених даним документом) після його збирання. Враховуючи цей факт, не рекомендується тривалий час (понад 30 календарних днів) залишати тренажер без використання. Під час простою тренажера, дія природних (фізичних) факторів може призвести до втрати зовнішнього вигляду, неправильної роботи окремих частин та механізмів і, як наслідок - поламаки. У зв'язку з викладеним вище, усунення поламаки, викликаних тривалим невикористанням тренажера, а також приведення тренажера у робочий стан після тривалого простою не входить до гарантійного ремонту (обслуговування) тренажера.

У випадку, якщо обставини вимагають тривалого невикористання тренажера, рекомендуємо дотримуватись наступних умов зберігання (перелік умов зберігання не є вичерпним):

- розмістити тренажер в закритому, теплому, сухому приміщенні, захищеному від прямих сонячних променів;
- захисити тренажер від дії зовнішніх факторів (пил, бризки води, тощо) великим поліетиленовим паке- том, залшивши при цьому місця для вільної циркуляції повітря;
- прийняти всі інші заходи для збереження зовнішнього вигляду та властивостей тренажера під час зберігання;
- хромовані деталі мають бути законсервовані конси- стентним мастилом.

Під час зняття тренажера зі зберігання та початку його експлуатації дотримуйтесь наступних рекомендацій:

- звільніть тренажер від захисних матеріалів (поліетилен, папір, тощо);
- видаліть з поверхні тренажера пил та інші забруднен- ня;
- перевірте надійність всіх з'єднань тренажера;
- видаліть з поверхні тренажера всю змазку, яка викори- стовувалася для консервації;
- на початку роботи тренажера використовуйте режим мінімального навантаження та перевірте справну та зла- годжену роботу всіх систем тренажера;
- забезпечте можливість роботи тренажера з мінімальним навантаженням протягом, не менш, 20 хвилин.

ТРАНСПОРТУВАННЯ

Транспортування тренажера здійснюється в тому вигляді, у якому він перебував на час постачання виробником (зібраний або розібраний) в картонній коробці. Спосіб упаковки має відповідати такому, який був до розпакування тренажера. Транспортування має здійснюватись таким чином, щоб захистити тренажер в упаковці від впливу зовнішніх факторів (дощ, сніг, сонячні промені, вода, вологість, тощо).

УТИЛІЗАЦІЯ

Після закінчення терміну використання тренажера, окремі його складові частини та механізми містять за- грозу для людей та навколишнього середовища. Тому, у випадку прийняття Вами рішення про утилізацію, зверніться до виробника тренажерів або спеціалізованих організацій.

Виробник (постачальник) гарантує можливість використання товару за призначенням протягом терміну служби (за умови проведення у разі потреби післягарантійного технічного обслуговування або ремонту за рахунок споживача), а якщо такий термін не встановлюється - протягом 10 років. Термін служби (придатності) товару припиняється у разі:

- внесення у конструкцію товару змін та здійснення доробок, а також використання вузлів, деталей, комплектуючих виробів, не передбачених нормативними документами;
- використання не за призначенням;
- пошкодження споживачем;
- порушення споживачем правил експлуатації товару.

Продавець _____

Ідентифікаційний код згідно з ЄДРПОУ _____

ГАРАНТІЙНІ ЗОБОВ'ЯЗАННЯ

(найменування товару, згідно з нормативним документом, марка)

Продавець гарантує відповідність товару вимогам зазначених нормативних документів за умови дотримання споживачем правил, які викладено в експлуатаційних документах.

Країна виготовлення товару Китай

Дата продажу товару _____

Гарантійний термін до _____

Гарантійний термін відраховується від дати продажу товару і закінчується датою, визначеною виробником.
Гарантійний термін експлуатації: 12 місяців.

Протягом гарантійного терміну експлуатації, який не має бути меншим ніж шість місяців, споживач має право на безоплатне технічне обслуговування товару, а у разі виявлення недоліків (відхилення від вимог нормативних документів) - на безоплатний ремонт чи заміну товару або повернення його вартості згідно з вимогами Закону України "Про захист прав споживачів" та Порядку гарантійного ремонту (обслуговування) або гарантійної заміни технічно складних побутових товарів, затвердженого постановою Кабінету Міністрів України від 11 квітня 2002 р. N506.

У разі, коли протягом гарантійного терміну товар експлуатувався з порушенням правил або споживач не виконував рекомендацій підприємства, що виконує роботи з гарантійного обслуговування товару, ремонт провадиться за рахунок споживача.

Продавець _____

Ідентифікаційний код згідно з ЄДРПОУ _____

ГАРАНТІЙНІ ЗОБОВ'ЯЗАННЯ

(Найменування товару згідно з нормативним документом, марка - заповнює виробник (продавець))

Заводський номер _____ Дата виготовлення _____

(Прізвище, ім'я, по батькові відповідальної особи виробника (продавця), підпис, М.П.)

Продавець _____
(Найменування підприємства, організації, юридична адреса)

Дата продажу _____ Ціна _____

(Прізвище, ім'я, по батькові відповідальної особи продавця, підпис, М.П.)

Товар прийнято на гарантійне обслуговування:

(Найменування підприємства - виконавця робіт з гарантійного обслуговування, юридична адреса)

У ВИПАДКУ НЕСПРАВНОСТІ ТРЕНАЖЕРА, ПОКУПЕЦЬ МАЄ ЗВЕРНУТИСЯ ДО БЕЗПОСЕРЕДНЬОГО ПРОДАВЦЯ ТРЕНАЖЕРІВ ІЗ ЗАЯВОЮ, ЯКА МАЄ МІСТИТИ ДЕТАЛЬНИЙ ОПИС ОЗНАК, ПРИЧИН НЕСПРАВНОСТІ, СИТУАЦІЇ ПРИ ЯКІЙ ВИНИКЛА НЕСПРАВНІСТЬ, ХАРАКТЕРУ ТА МІСЦЯ ВИКОРИСТАННЯ ТРЕНАЖЕРА, А ТАКОЖ ІНФОРМАЦІЮ ПРО ДАТУ, МІСЦЕ КУПІВЛІ ТРЕНАЖЕРА, ІДЕНТИФІКАЦІЙНИХ ДАНИХ ПОКУПЦЯ, МІСЦЯ ЙОГО ЗНАХОДЖЕННЯ, КОНТАКТНОГО ТЕЛЕФОНУ. ДО ЗАЯВИ ДОДАЮТЬСЯ ЧЕК ПРО КУПІВЛЮ ТОВАРУ ТА КЕРІВНИЦТВО З ЕКСПЛУАТАЦІЇ НА ТОВАР.

АДРЕСА ЦЕНТРАЛЬНОГО СЕРВІСНОГО ЦЕНТРУ

Україна, Київська область, м. Буча, вул. Інститутська, 17-Б,
телефон +38 044 391 33 44

Примітки:

**Ексклюзивний представник на Україні:
ТОВ «ТОРГОВИЙ ДОМ «СПОРТ»
Групи компаній «Інтер Атлетика»**



Головний офіс:

08292, Україна, м. Буча, вул. Інститутська, 17-Б
тел./факс: +38 (044) 391-3344, 391-3121

Виставковий центр:

04119, Україна, м. Київ, вул. Мельникова, 48
тел./факс: +38 (044) 592-0044

www.interatletika.com
e-mail: opt@interatletika.com

